

圆柱滚子轴承

半定位轴承 d 25-120mm-ZSL192311

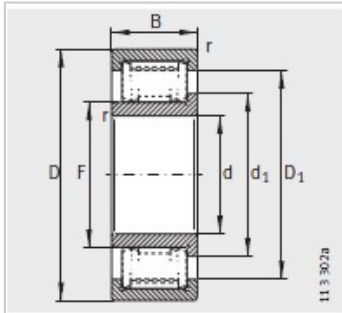
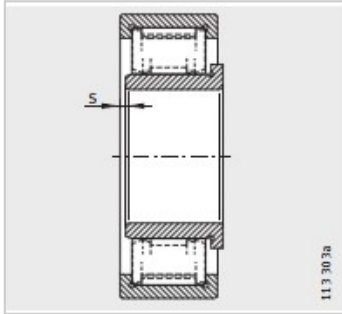

型号 :	ZSL192311
X-life :	XL
质量 m kg :	2.22

尺寸mm :

d :	55
D :	120
B :	43
r min :	2
s :	3

安装尺寸mm :

F :	67.11
d :	75.5
D :	99.3

基本额定载荷N :

动载荷 :	255000
静载荷 :	231000
疲劳极限载荷Cur/ N :	42000
极限转速nG /min - 1 :	7900
参考转速nB /min - 1 :	5400